

Kundeninformation

Fronttank im Straßenverkehr

1-2022

**Vor Inbetriebnahme sorgfältig lesen!
Kundeninformation aufbewahren!**

**Reichert Spezialaufbauten
Burmehlstraße 35
74423 Obersontheim-Ummenhofen**

Tel.: 07973 / 61 63

Fax: 07973 / 66 86

Mail: info@reichert-spezialaufbauten.de

Internet: www.reichert-spezialaufbauten.de



Fronttank im Straßenverkehr

Wir weisen Sie auf die Einhaltung der Vorschriften und Richtlinien im Straßenverkehr hin, insbesondere auf



- das maximal zulässige Gesamtgewicht
- die maximal zulässigen Achslasten
- das Sichtfeld (siehe Bild 1 Sichthalbkreis)
- maximal zulässige Abmessungen
- eine notwendige Kenntlichmachung durch Warntafeln bzw. Begrenzungsleuchten

Nachfolgend einige Informationen:

Die Straßenverkehrsordnung lässt Anbaugeräte vorne am Schlepper bis zu einer Breite von 3 m zu. Das Vorbaumaß darf ab Lenkradmitte 3,5 m nicht überschreiten.

Kann dieses Maß nicht eingehalten werden, gilt eine **allgemeine Ausnahmegenehmigung**, nach der heute an allen größeren Schleppern die Frontgeräte gefahren werden.

Eine Sondergenehmigung muss nicht beantragt werden.

Die allgemeine Ausnahmegenehmigung besagt,

dass es erlaubt ist, das Maß von 3,50 m zu überschreiten, wenn **geeignete Hilfsmaßnahmen** eingesetzt werden, um eine Kreuzung einzusehen.

- Dies kann eine **zweite Person** sein, die den Fahrer in eine unübersichtliche Kreuzung einweist.
- Weitere Hilfsmaßnahmen sind **Spiegel oder Kamera**, mit denen eine Kreuzung eingesehen werden kann.
- Wird ein **Kamerasystem** eingesetzt, muss dieses zu diesem Zweck geprüft sein.

Zu beachten ist:

Werden die **Frontscheinwerfer des Schleppers verdeckt**, müssen diese an der Schlepperkabine wiederholt und durch Umschalten aktiviert werden. Befinden sich diese Scheinwerfer ganz oben, wenig unter dem Kabinendach, darf auf öffentlichen Straßen mit den eingeschalteten wiederholten Scheinwerfern nur mit einer Geschwindigkeit von maximal 30 km/h gefahren werden.

Bei Anbau der wiederholten Frontscheinwerfer in Höhe der Schlepperkabinen-Mitte gibt es keine besondere Geschwindigkeitsbeschränkung.

Fendt-Schlepper mit Fronthydraulik sind serienmäßig mit umschaltbaren Frontscheinwerfern ausgestattet.

Genauere Informationen finden Sie in:

- Merkblatt für Anbaugeräte vom 27.11.2009
- EG-Richtlinie 2008/2/EG vom 15.01.2008 über das Sichtfeld und die Scheibenwischer von land- oder forstwirtschaftlichen Zugmaschinen auf Rädern

Vorschriften über das Sichtfeld

- Merkblatt für Anbaugeräte vom 27.11.2009 § 4.10ff
- EG-Richtlinie 2008/2/EG vom 15.01.2008 über das Sichtfeld und die Scheibenwischer von land- oder forstwirtschaftlichen Zugmaschinen auf Rädern
- Punkt 2 der Richtlinie zur Beurteilung des Sichtfeldes selbstfahrender Arbeitsmaschinen vom 25.04.1995

Der 12m Sichthalbkreis und die erlaubten Überdeckungen. Zur eigenen Sicherheit: Gutachten einholen.



Bild 1

Auf einem Sichthalbkreis mit 12 m Radius, gemessen vom Bezugspunkt (Fahrerauge) darf die Sicht auf die Straße nur bedingt verdeckt werden. Siehe Bild 1. In der Richtlinie wird der Bezugspunkt (Fahrerauge) genau beschrieben.

Dies bedeutet, dass die Straße in 12 m Entfernung vom Bezugspunkt einsehbar sein muss. Wir empfehlen, den Fronttank auf öffentlichen Straßen möglichst niedrig zu fahren, damit der 12 m-Sichthalbkreis eingehalten wird.

Aus diesem Grund sind unsere Fronttanks in der Bauform so ausgelegt, dass die Bauhöhe trotz großen Volumens niedrig ist.

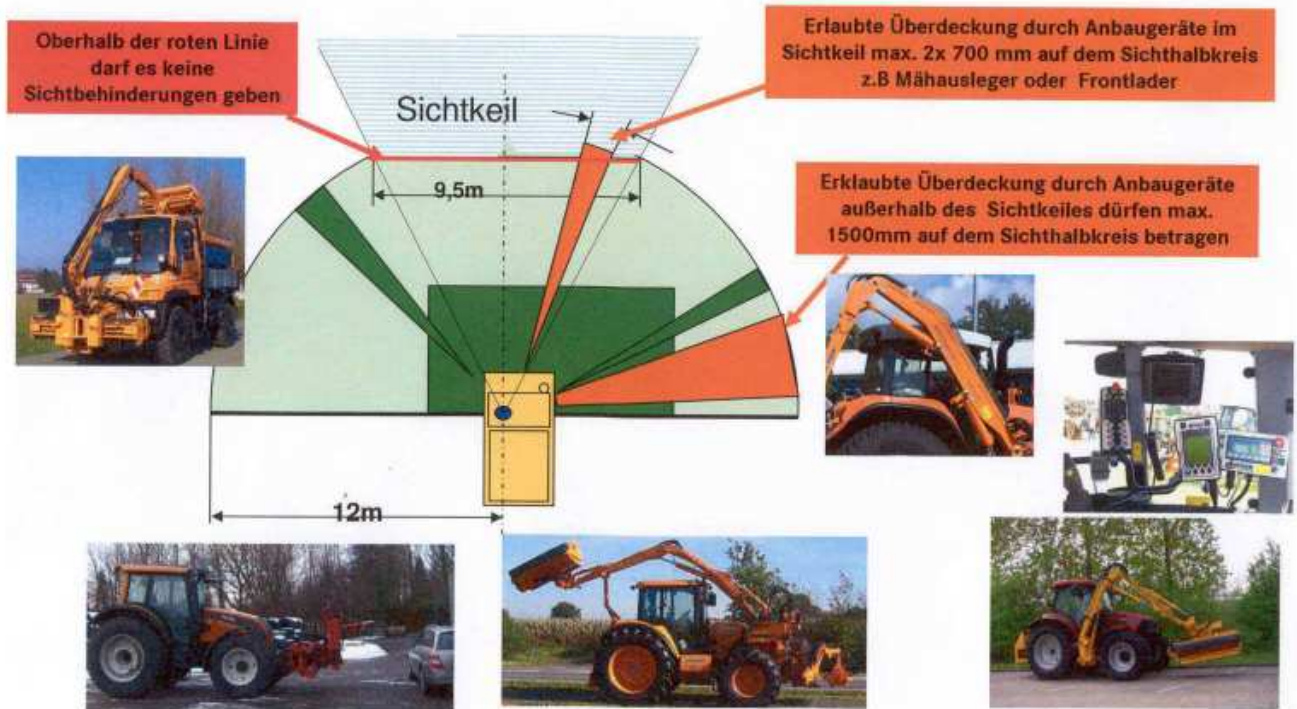
Zur Veranschaulichung dienen nachfolgende Zeichnungen (Bild 2 bis 4), welche die Sicht auf die Straße darstellen. Die dargestellten Maße sind in jedem Fall von Schlepper, Sitz- und Tankposition abhängig und müssen stets ermittelt werden.

Übersichtszeichnung

Geben Sie uns Maße; wir erstellen Ihnen Ihre Übersichtszeichnung. Dazu benötigen wir folgende Maße:

Höhe Fahrerauge bis Boden (senkrecht Maß, in Sitzposition Schlepperkabine): cm

Entfernung Fahrerauge bis Fronthydraulik-Unterlenkerfanghaken (waagrecht Maß): cm



Bild 2 Fronttank Fremdfabrikat (2000 Liter)



Bild 3 Fronttank Reichert FTKVL 2521 (2100 Liter)

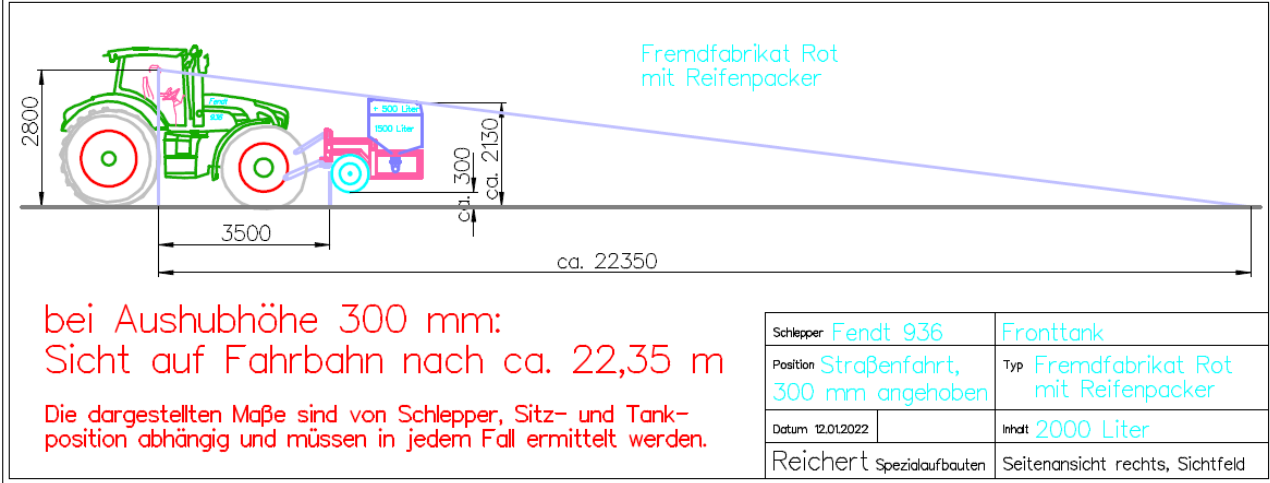
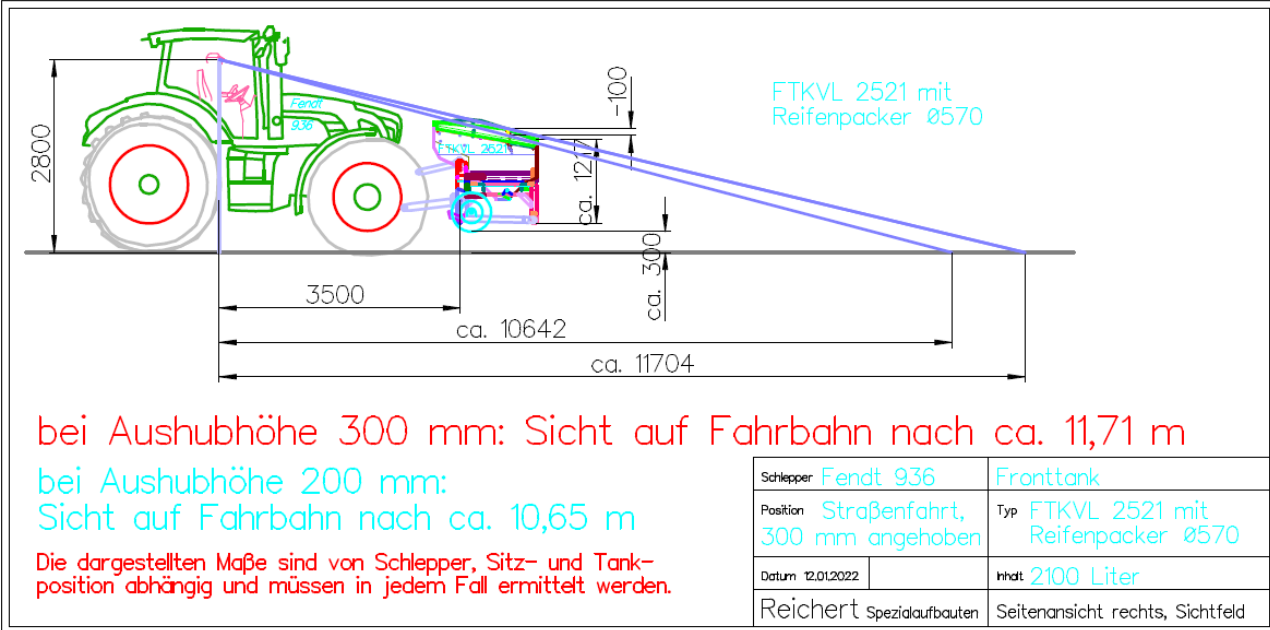
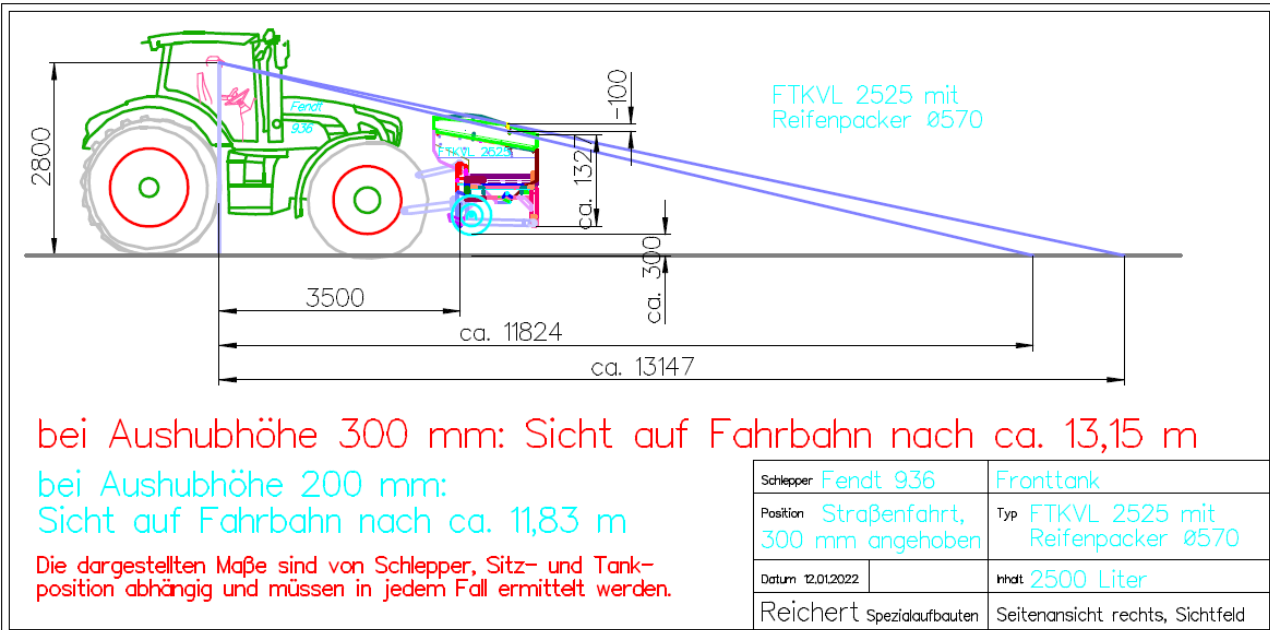

Bild 4 Fronttank Reichert FTKVL 2525 (2500 Liter)